

MANDRIN MAGNÉTIQUE MANUEL – MPP-N

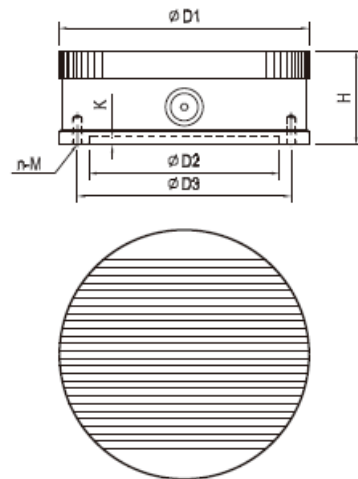

Dimensions en mm								
Référence	ØD1	H	ØD2	ØD3	n	M	K	Pds kg
2002/09/150	150	80	110	135	4	8	5	6
2002/09/160	160	80	120	145	4	8	5	9
2002/09/200	200	80	150	182	4	8	5	13
2002/09/250	250	80	200	230	4	8	5	20
2002/09/300	300	85	250	280	6	8	5	29
2002/09/350	350	85	300	330	6	12	5	40
2002/09/400	400	100	320	380	6	12	5	59
2002/09/450	450	100	350	420	6	12	5	70
2002/09/500	500	100	400	475	6	12	5	90



Applications : Tournage, Rectification.

Exécution :

- Pas polaire 13 mm : 8 mm acier + 5 mm laiton.
- Armement progressif par clé.
- Idéal pour pièces d'épaisseur > 5 mm.
- Rainures circulaires pour faciliter le centrage de la pièce.
- Force nominale : 140 N/cm².

Livré avec clé d'armement.