

DIVISEUR DE PRÉCISION INOX AVEC FAUX PLATEAU – DPFP60 – VERSION NUE

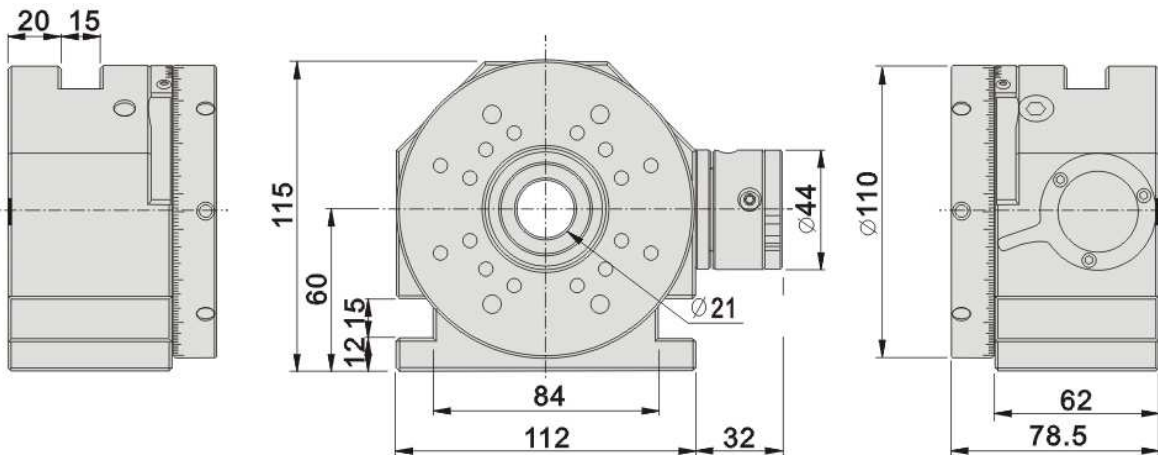

6001/09



Application : Sur rectifieuse plane, rectification de poinçons

Exécution : En acier inox, trempé et rectifié. Appareil équipé d'un faux-plateau pouvant accueillir plusieurs systèmes de bridage.

- Diviseur avec 24 indexations par manette tous les 15°+/-5", angles intermédiaires par lecture sur vernier.
- Trou traversant diamètre 21 mm.
- Concentricité : 0.003 mm
- Double rangée de roulements étanches.
- Protection IP68
- Poids : 6.1 kg