

BASE ORIENTABLE AVEC ÉTAU À VIS – EPU70

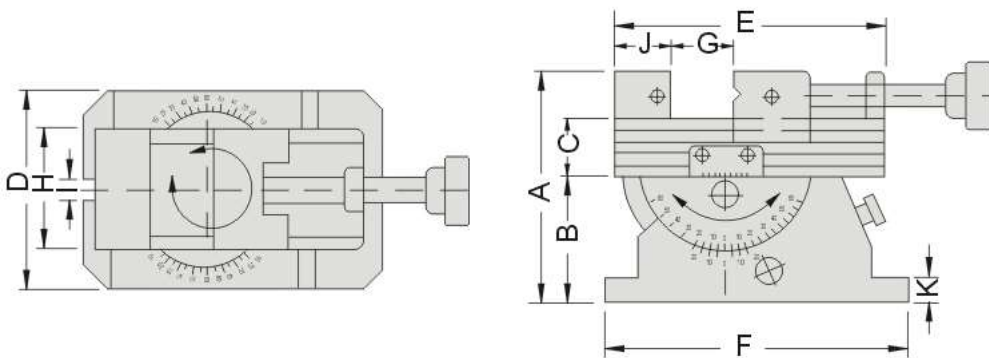
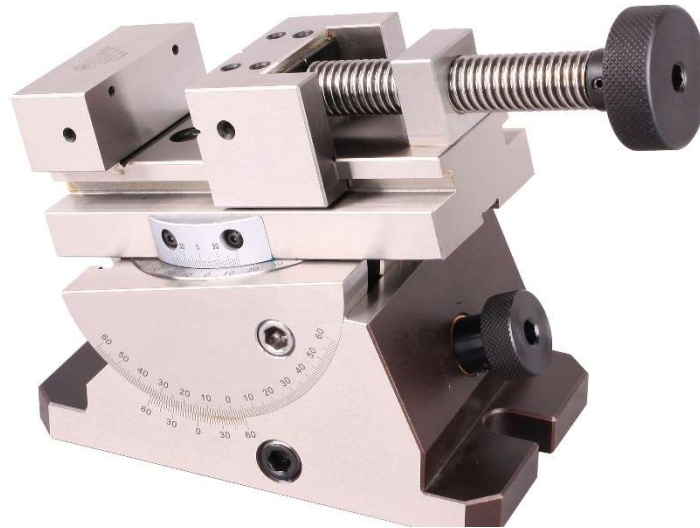

Dimensions en mm												Poids en Kg
Référence	A	B	C	D	E	F	G	H	I	J	K	
1002/14/70	137	75	32	110	160	178	0~80	73	16	33	15	14

Application : Fraisage léger, EDM, rectification, gravure ...

Exécution : Acier à outils trempé 60 HRC.

- Etau à vis
- Inclinaison 0-45°.
- Rotation 360°.
- Lecture des angles sur vernier.
- Modèle avec mandrin ou porte-pinces également disponibles.