

APPAREIL MANUEL DE RECTIFICATION CYLINDRIQUE AVEC FAUX PLATEAU EQUIPÉ D'UN PORTE-PINCES ER

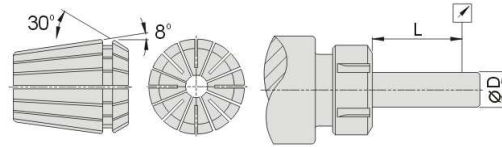

L	D	Concentricité
6	1.0-1.6	0.01
10	1.6-3.0	0.01
16	3.0-7.0	0.01
25	7.0-10.0	0.01
40	10.0-18.0	0.01
50	18.0-24.0	0.01
60	24.0-34.0	0.01

Porte-pincés ER20

6001/08/ER20

Porte-pincés ER32

6001/08/ER32

Porte-pincés ER50

6001/08/ER50

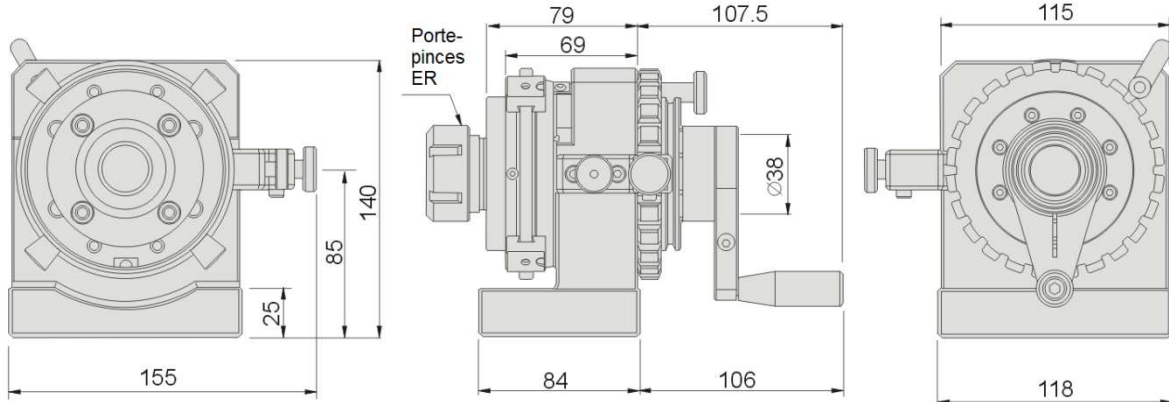

Exécution : Porte-pincés ER20, ER32 ou ER50. Montage sur appareil équipé du faux-plateau référence 6001/08 type ARFP85.

Référence appareil complet	Référence porte-pincés seul	Dimensions en mm			
		Livré avec pincés Ø	Hauteur au centre	Concentricité	Poids Kg
6001/08/ER20	6001/08/99/ER20	3, 4, 6, 8, 10	85 ± 0,5	0,003	8,3
6001/08/ER32	6001/08/99/ER32	4, 8, 12, 16, 20	85 ± 0,5	0,003	8,3
6001/08/ER50	6001/08/99/ER50	12, 18, 20, 30, 34	85 ± 0,5	0,003	8,4