

APPAREIL DE RECTIFICATION CYLINDRIQUE MOTORISÉ AVEC MANDRIN ET CONTRE-POINTE – ARP85-MCPM

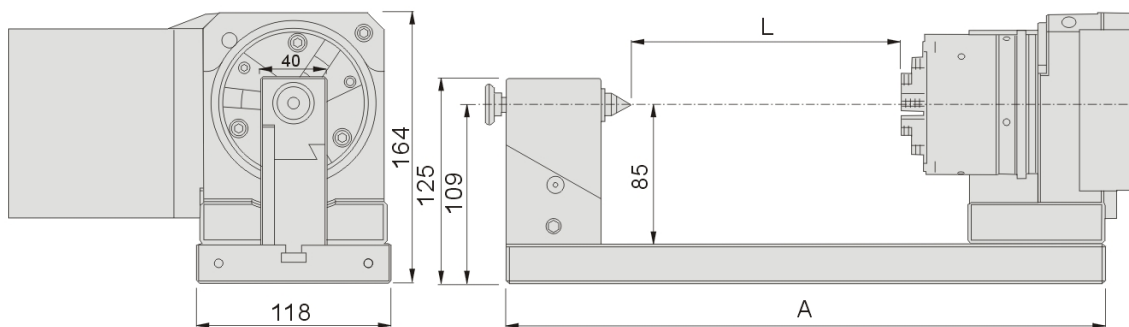

Dimensions en mm			
Référence	L	A	Poids en kg
6002/11/M150/220V	0 - 150	375	23
6002/11/M250/220V	0 - 250	475	26
6002/11/M350/220V	0 - 350	575	29
6002/11/M450/220V	0 - 450	675	32,5

Applications : Sur rectifieuse plane, pour la fabrication de pièces unitaires ou petites séries.
Transforme une rectifieuse plane en rectifieuse cylindrique.

Exécution : En acier à outils, trempé et rectifié. Tension d'alimentation 230 Vac.

- Concentricité : 0.002 mm
- Equerrage : 0.002/100 mm
- Parallélisme : 0.002/100 mm
- Capacité mandrin sur \varnothing extérieurs : 2 à 70 mm
- Capacité mandrin sur \varnothing intérieurs : 24 à 64 mm
- Vitesse de rotation réglable de 50 à 550 t/mn avec deux sens de rotation.
- Version manuelle, version sans contre-pointe disponibles.