

APPAREIL MANUEL DE RECTIFICATION DE POINÇONS ET ÉLECTRODES - PGA

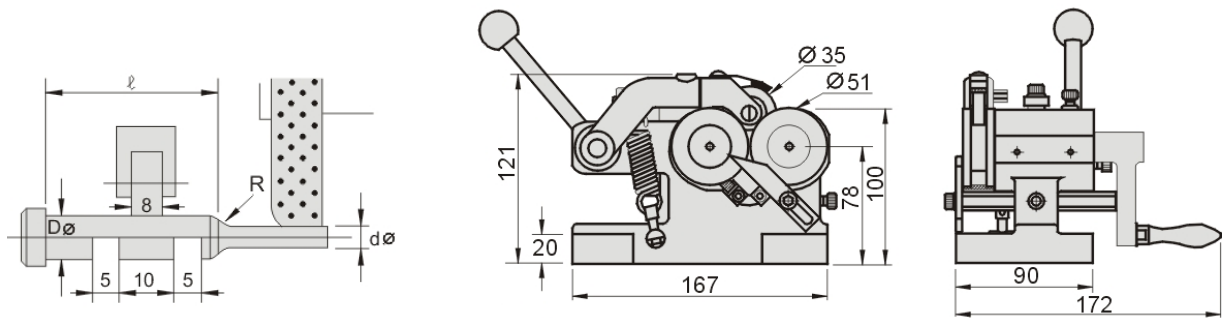

Référence	dø admissibles	porte à faux maxi	Poids Kg
6002/10/25	1,5 à 25 mm	5 à 35 mm	5,6

Applications : Sur rectifieuse plane, pour la rectification de pièces unitaires ou petites séries. Transforme une rectifieuse plane en rectifieuse cylindrique centerless.

Exécution : La pièce à rectifier est autocentrée entre les deux rouleaux inférieurs et le rouleau d'appui supérieur. La rotation de la pièce à usiner se fait par l'intermédiaire de la manivelle.

- Diamètres acceptés de 1.5 à 25 mm (pour diamètres inférieurs voir modèle PGAS).
- Longueur de rectification : 5 à 35 mm (porte à faux)
- Concentricité : 0.005 mm
- Poids : 5.6 Kg