

## MANDRIN MINIATURE SUR FLASQUE - SE

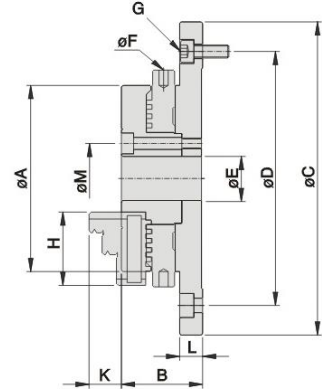
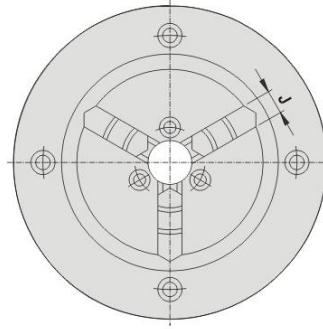

| Dimensions (mm) |     |    |     |     |    |   |           |    |
|-----------------|-----|----|-----|-----|----|---|-----------|----|
| Référence       | A   | B  | C   | D   | E  | F | G         | H  |
| 6001/69/15-02   | 63  | 28 | 118 | 100 | 16 | 4 | 4-M5x0,8  | 27 |
| 6001/69/15-03   | 85  | 37 | 143 | 116 | 20 | 4 | 4-M6x1    | 35 |
| 6001/69/15-04   | 110 | 39 | 168 | 140 | 26 | 5 | 4-M6x1    | 42 |
| 6001/69/15-05   | 130 | 45 | 202 | 168 | 32 | 6 | 4-M8x1,5  | 50 |
| 6001/69/15-06   | 160 | 52 | 248 | 208 | 50 | 8 | 4-M10x1,5 | 65 |

| Dimensions (mm) |    |    |    |    |                     |           |       |
|-----------------|----|----|----|----|---------------------|-----------|-------|
| Référence       | J  | K  | L  | M  | Capacité de serrage |           | Poids |
|                 |    |    |    |    | sur Ø ext           | sur Ø int | Kg    |
| 6001/69/15-02   | 8  | 13 | 8  | 26 | 0,8-63              | 23-58     | 1,2   |
| 6001/69/15/03   | 11 | 15 | 11 | 32 | 1-81                | 31-70     | 2,9   |
| 6001/69/15/04   | 14 | 19 | 10 | 40 | 1-100               | 36-90     | 4,3   |
| 6001/09/15/05   | 16 | 21 | 12 | 49 | 1,5-116             | 43-106    | 6,2   |
| 6001/69/15/06   | 19 | 26 | 15 | 70 | 1,5-160             | 52-148    | 11,1  |

Application : Conception de machines, tournage, contrôle.

Exécution :

- Acier à outils trempé et rectifié.
- Livré avec mors durs réversibles.
- Profil compact.