

ÉTAU DE PRÉCISION MINIATURE EN INOX – EPAI25

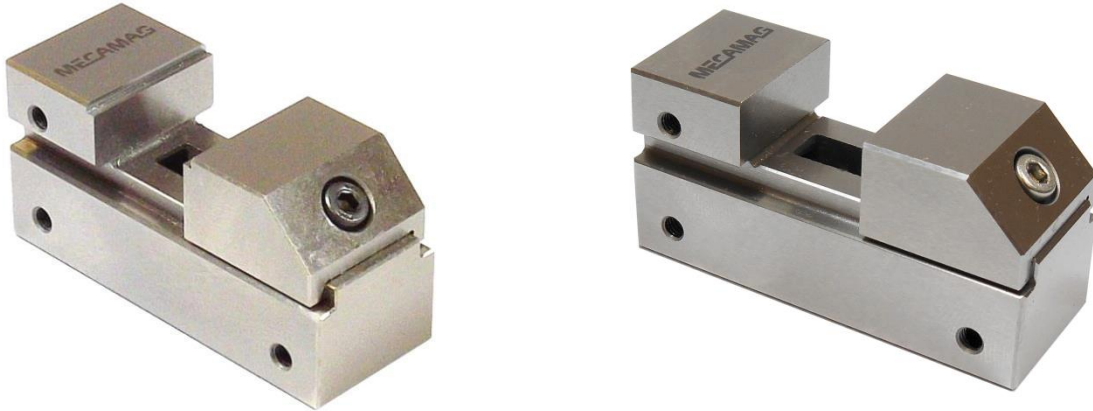

Version mors lisses

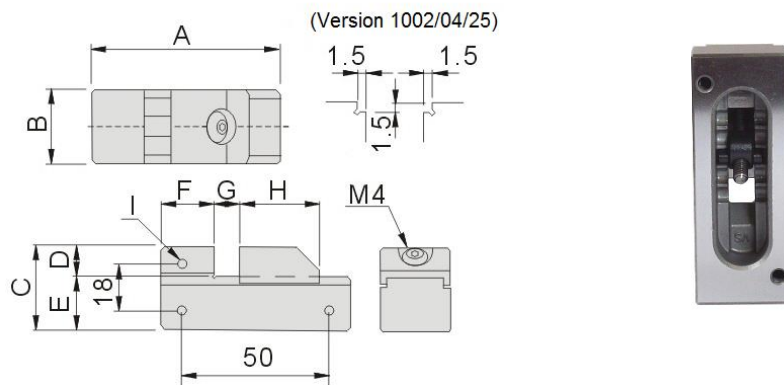

Dimensions en mm								
Référence	A	B	C	D	E	F	G	Poids en kg
1002/04/25	65	25	32	12	20	20	0-20	0,25
1002/04/25ML*	65	25	32	12	20	20	0-20	0,25

* Version avec mors lisse sur toute la hauteur (sans entaille de 1.5 x 1.5 mm)

Exécution : En acier inox, trempé et rectifié. Système d'approche rapide à ancre du mors mobile. Livré avec clé.

- Version disponible avec mors lisse sur toute la hauteur.
- Dureté : 46-55 HR

Précision : Parallélisme : 0.003 mm
Equerrage : 0.003 mm