

ÉTAU DE FRAISAGE À SERRAGE MÉCANIQUE - OLIMPIA

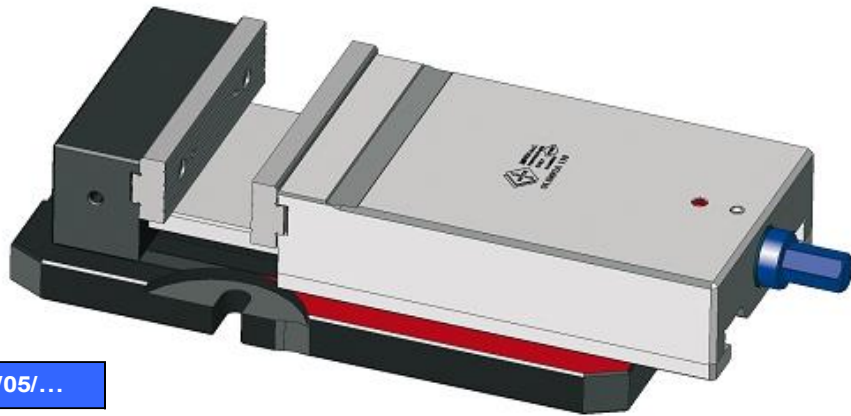

1001/05/...

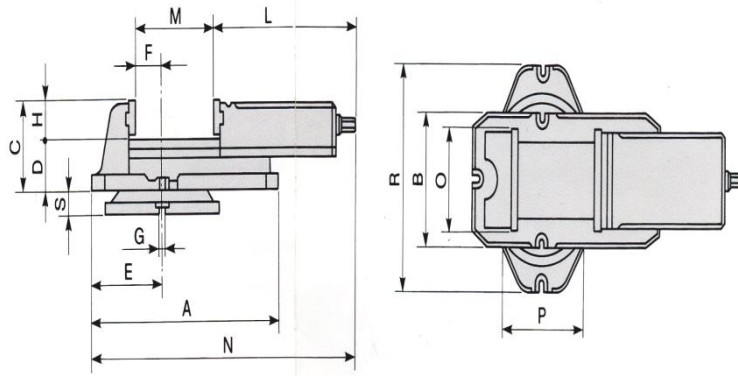

Dimensions en mm																
Type	A	B	C	D	E	F	G	H	L	M	N	O	P	R	S	Poids en kg
OL. 100	265	122	73	43	100	25	14H7	30	228	100	403	100	145	204	28	13
OL. 120	305	152	83	47	115	40	14H7	36	271	120	466	120	200	232	32	20
OL. 150	345	182	92	52	125	41	16H7	40	305	150	539	150	237	275	35	31
OL. 200	435	235	107	57	117	22,5	16H7	50	387	200	682	200	295	340	35	60

Utilisation :

- Perçage
- Fraisage

Exécution :

- Corps en acier trempé.
- Indéformable, surbaissé.
- Vis et filière en acier traité.
- Mors en acier trempé, rectifiés et interchangeables.
- Fourni avec manivelle de blocage.
- Option : base tournante graduée.