

## BASE ORIENTABLE AVEC ÉTAU SINUS A VIS – ETA73

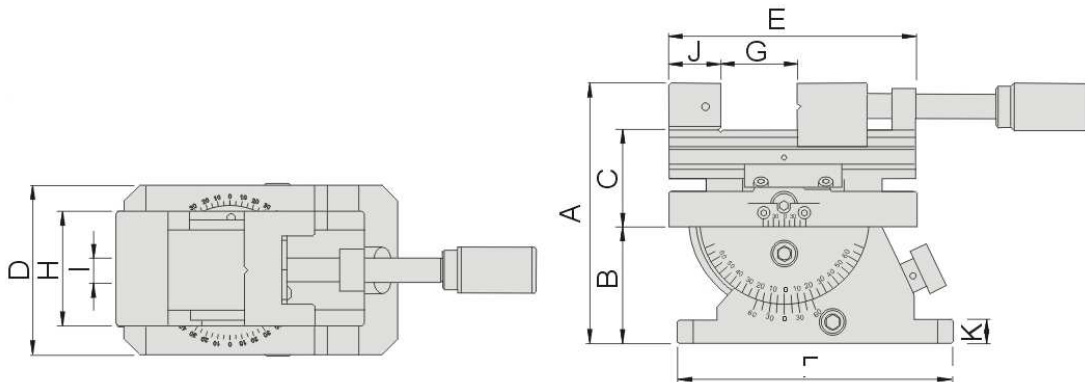

Dimensions en mm												
Référence	A	B	C	D	E	F	G	H	I	J	K	Poids en Kg
1002/16/73	168	75	63	110	160	178	0~80	73	16	33	15	16



**Application :** Fraisage léger, EDM, rectification, gravure ...

**Exécution :** Acier à outils trempé 60 HRC.

- Etau à vis
- Inclinaison 0-45° et basculement sinus 45° (cales non fournies)
- Rotation 360°.
- Lecture des angles sur vernier et table sinus.