

APPAREIL MOTORISÉ DE RECTIFICATION CYLINDRIQUE AVEC FAUX PLATEAU - ARFP85M

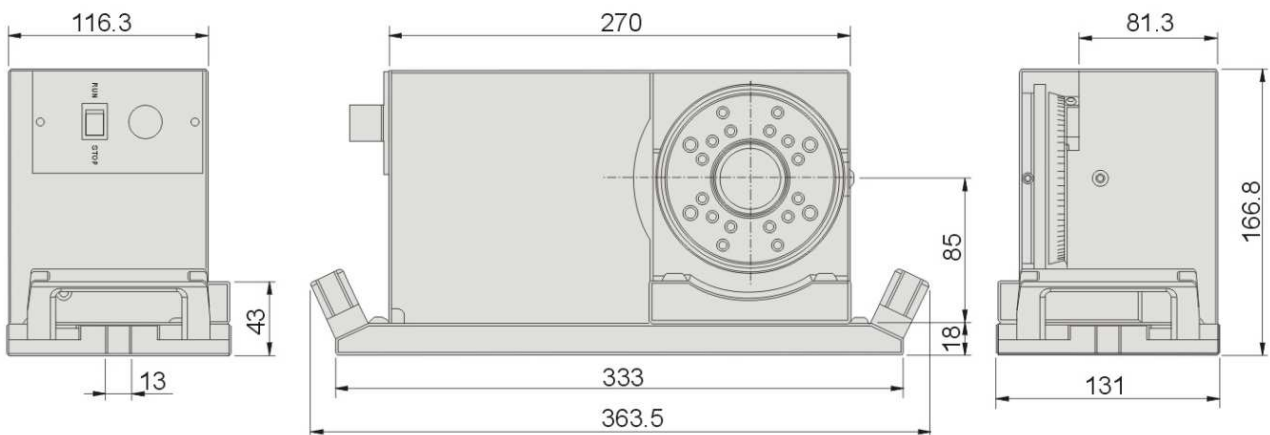

6001/10



Application : Sur rectifieuse plane, rectification de poinçons.

Exécution :

- En acier inoxydable, équipé d'un faux plateau pouvant accueillir plusieurs systèmes de bridage.
- Double rangée de roulements.
- Trou traversant \varnothing 38 mm
- Concentricité : 0.003 mm
- Protection IP62
- Vitesse de rotation réglable de 50 à 500 tr/mn.
- Poids 24 Kg