

## APPAREIL DE RECTIFICATION CYLINDRIQUE MOTORISÉ AVEC CONTRE-POINTES – ARP85-CPM

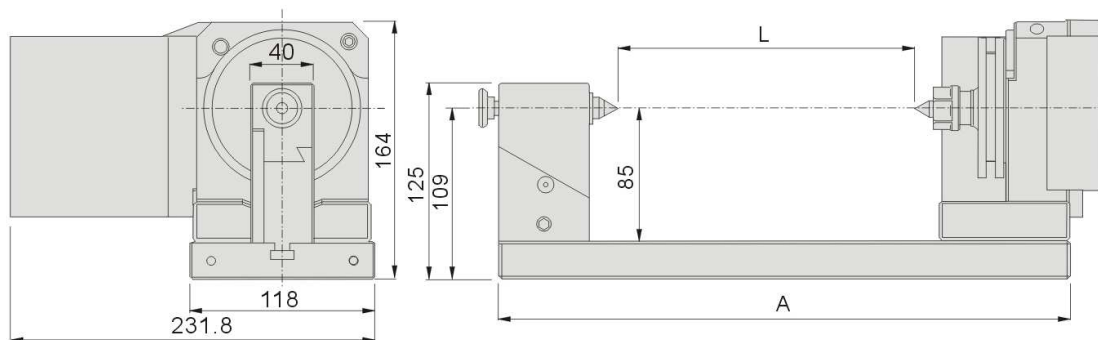

Dimensions en mm			Poids en kg
Référence	L	A	
6002/11/CP150/220V	0 - 150	375	23
6002/11/CP250/220V	0 - 250	475	26
6002/11/CP350/220V	0 - 350	575	29
6002/11/CP450/220V	0 - 450	675	32,5

**Applications :** Sur rectifieuse plane, pour la fabrication de pièces unitaires ou petites séries.  
Transforme une rectifieuse plane en rectifieuse cylindrique.

**Exécution :** En acier à outils, trempé et rectifié. Tension d'alimentation 230 Vac.

- Vitesse de rotation : 50 à 550 tr/min
- Concentricité : 0.002 mm
- Equerrage : 0.002/100 mm
- Parallélisme : 0.002/100 mm
- Version manuelle disponible