

APPAREIL DE RECTIFICATION CYLINDRIQUE MANUEL ET DE PROFILAGE DE MEULES – ARP76-2

Référence
6001/07/2

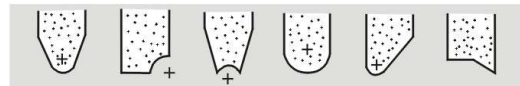

Profils de poinçons réalisables



Profils de meules réalisables avec le bras

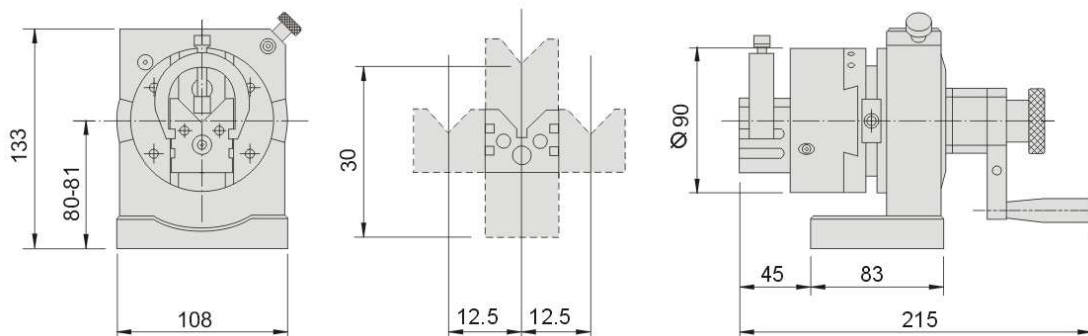

Applications : Sur rectifieuse plane, rectification de poinçons et profilage de meules.

Exécution : En acier à outils, trempé et rectifié. Livré en mallette plastique avec bras pour meules (livré sans l'outil diamant).

- 24 indexations par pige tous les $15^{\circ} \pm 10''$ avec calage des angles intermédiaires par cales étalons (non fournies) sur le principe sinus.
- Course verticale du vé : 30 mm
- Course horizontale du vé : ± 12.5 mm
- Rayon maxi de dressage :
 - Convexe R = 48 mm.
 - Concave R = 100 mm.
- Diamètre maxi des meules : 200 mm
- Capacité serrage du vé $\varnothing 4$ à 30 mm
- Concentricité 0.005 mm.
- Poids 8.6Kg
- Base sinus spéciale disponible en option.