

## APPAREIL À DRESSER LES PENTES SUR MEULES – DP50H

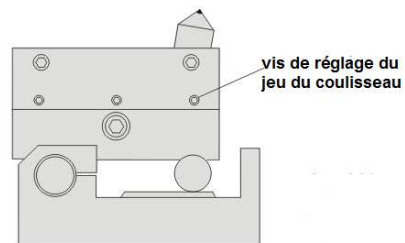

6001/02/50H

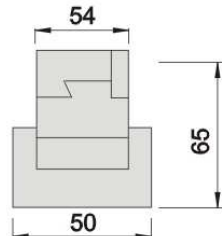
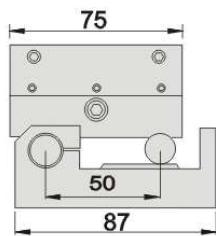
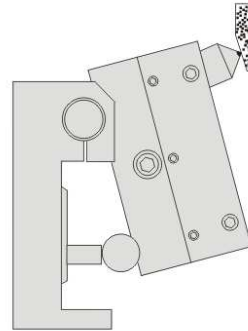
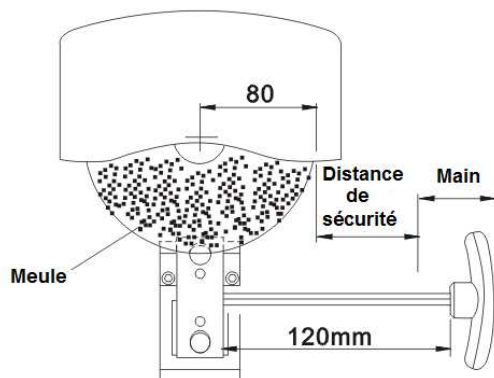

**Application :** Dressage rapide de meules sur rectifieuses planes.

**Exécution :**

- Déplacement du coulisseau par clé (pignon, crémaillère : course du chariot 58 mm) avec rattrapage du jeu par vis et lardon.
- Réglage des angles avec cales étalon (non fournies) sur le principe sinus.
- Angles 0 à 60° en horizontal et 45 à 90° en vertical
- Précision :  $\pm 0.005$  mm