

APPAREIL À DRESSER LES MEULES - RDC280

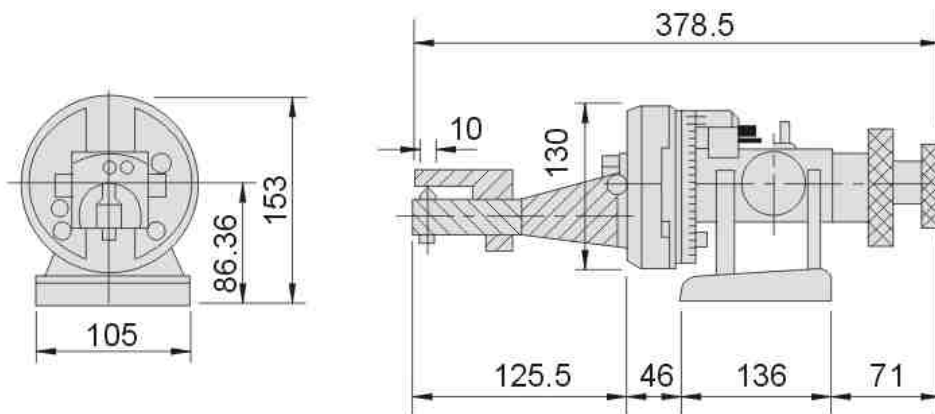

6001/04/280

Exemples de profils de meules



Application : Dressage manuel de meules sur rectifieuses planes.

Exécution :

- Acier à outil
- Hauteur au centre : ≈ 86 mm
- Course maxi horizontale : 90 mm
- Rayon convexe de dressage maxi : 60 mm
- Rayon concave de dressage maxi : 150 mm
- Diamètre maxi de meule : 279 mm
- Poids : 9.5 Kg