

APPAREIL DE RECTIFICATION CYLINDRIQUE MANUEL AVEC DÉPLACEMENT VERTICAL ET HORIZONTAL DU VÉ ET DIVISEUR – ARP85-V2

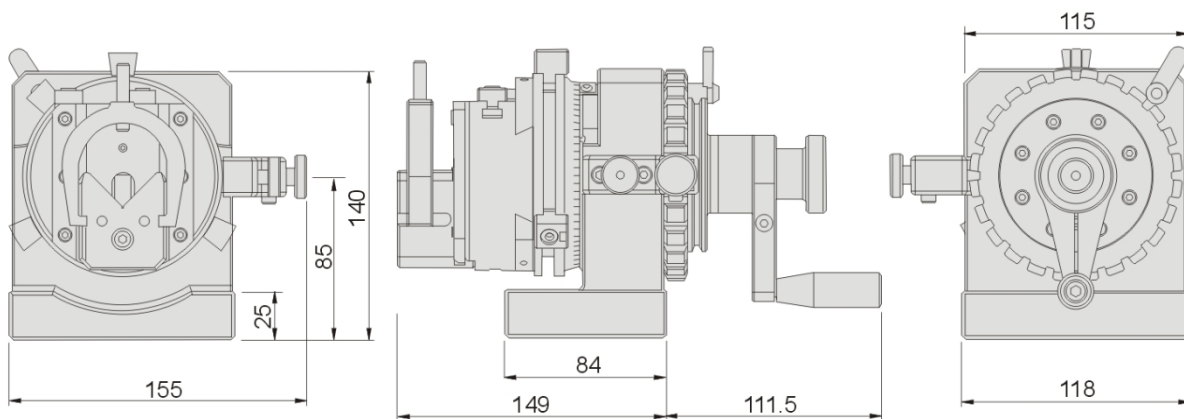

Référence
6001/11/85-2

Exemples de profils réalisables

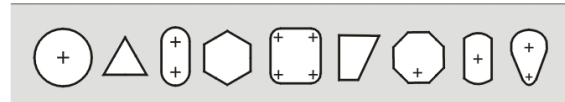

Exécution : En acier à outils, trempé et rectifié. Livré en mallette plastique.

- Hauteur au centre 85 ± 0.5 mm
- 24 indexations par pige tous les 15° ± 5'' avec calage des angles intermédiaires par cales étalons (non fournies) sur le principe sinus.
- Double rangée de roulements
- Etanchéité IP67
- Course verticale du vé : 38 mm
- Course horizontale du vé : ± 18 mm
- Réglage fin par clé mâle 6 pans.
- Capacité serrage du vé \varnothing 3 à 38 mm
- Concentricité 0.005 mm à 50 mm.
- Poids 12 Kg