

## APPAREIL À DRESSER LES MEULES - RDC280

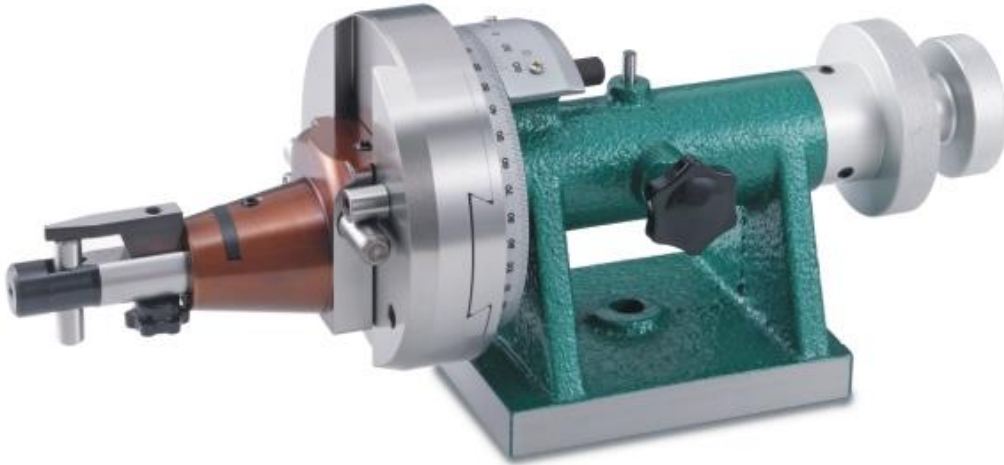

6001/04/280

### Exemples de profils de meules

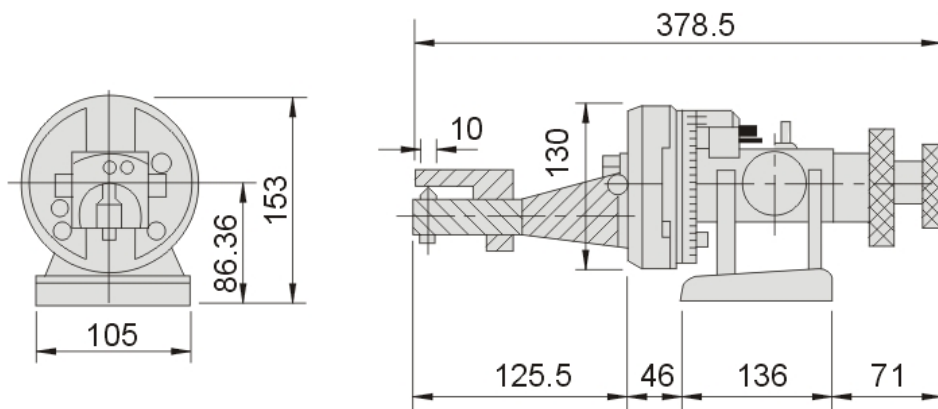
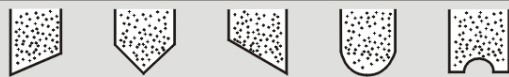

Application : Dressage manuel de meules sur rectifieuses planes.

Exécution :

- Acier à outil
- Hauteur au centre :  $\approx 86$  mm
- Course maxi horizontale : 90 mm
- Rayon convexe de dressage maxi : 60 mm
- Rayon concave de dressage maxi : 150 mm
- Diamètre maxi de meule : 279 mm
- Poids : 9.5 Kg