

**ÉTAU DE PRÉCISION INOX POUR ÉLECTROÉROSION – WPV100**

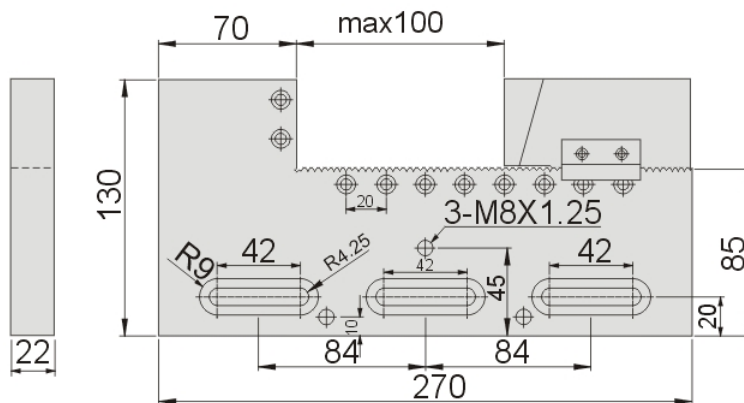

Dimensions en mm				
Référence	Ouverture	Largeur de mors	Hauteur de mors	Poids en Kg
1002/31/35	0-100	22	45	5

Application : électroérosion

Exécution :

- Acier inoxydable, trempé et rectifié.
- Dureté : 45-55 HRC

Précision : Parallélisme : 0.003/100 mm  
 Equerrage : 0.005/100 mm