

ÉTAU DE PRÉCISION INOX POUR ÉLECTROÉROSION – WDV280

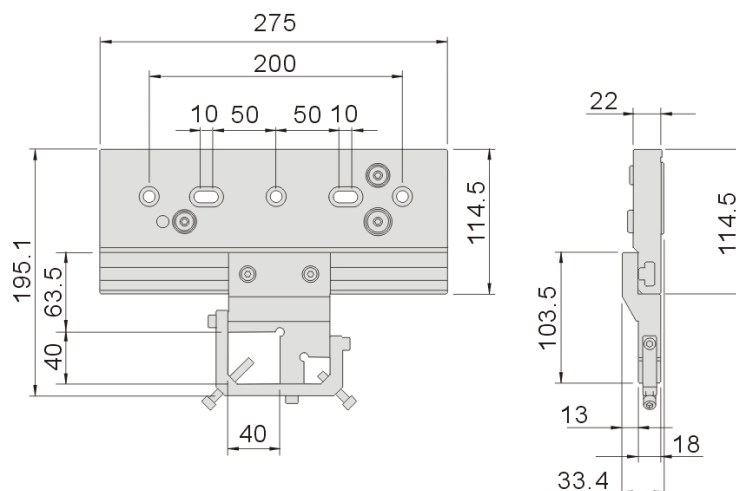
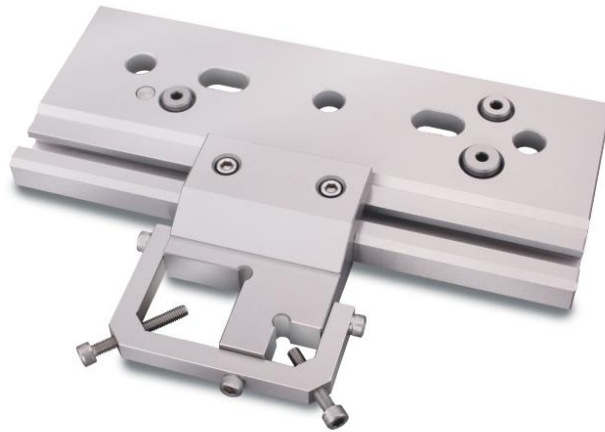

Référence	Dimensions en mm		Poids en Kg
	Ø admissible grand carré	Ø admissible petit carré	
1002/31/85	10-38	3-20	5,7

Application : électroérosion

Exécution :

- Acier inoxydable, trempé et rectifié.
- Réglage fin sur 3 axes X, Y, Z
- Dureté : 45-55 HRC

Précision : Parallélisme : 0.003/100 mm
Equerrage : 0.005/100 mm