

ÉTAU DE PRÉCISION INOX - EPAI

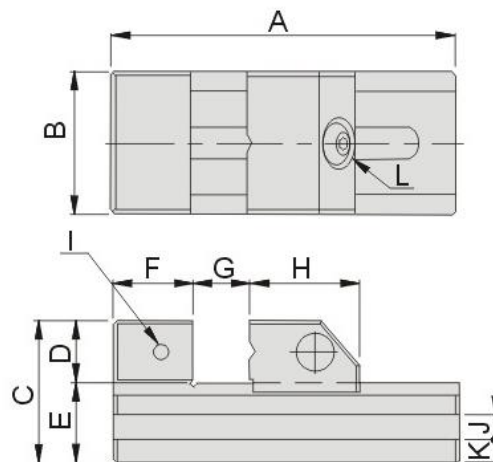
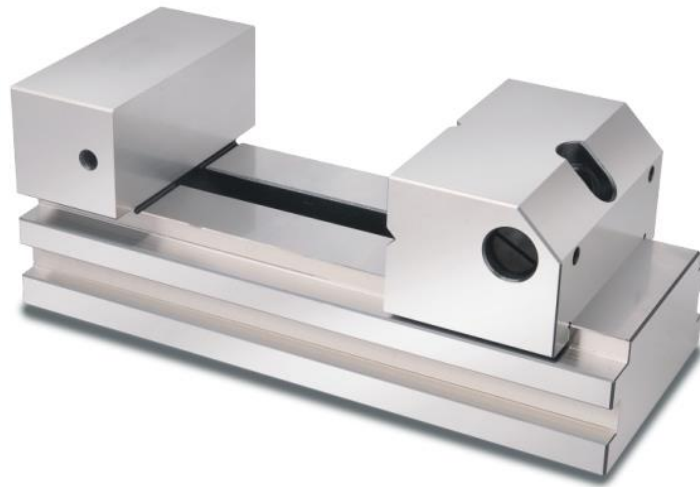

Dimensions en mm												
Référence	A	B	C	D	E	F	G	H	I	J	K	Poids en Kg
1002/04/50	140	50	53	25	28	25	0-75	40	M6	6	8,5	1,5
1002/04/73	180	72	62	30	32	35	0-100	45	M6	8	9	3

Exécution : En acier inoxydable, trempé et rectifié.
Livré avec mallette de rangement et clé de serrage.

- Dureté : 48-55 HRC

Précision : Parallélisme : 0.003/100 mm
Equerrage : 0.003/100 mm