

ÉTAU DE FRAISAGE À SERRAGE MÉCANIQUE - TITANIA

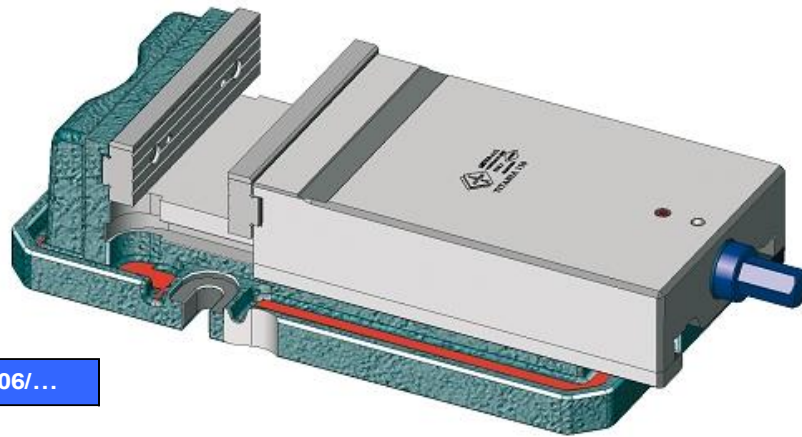

1001/06/...

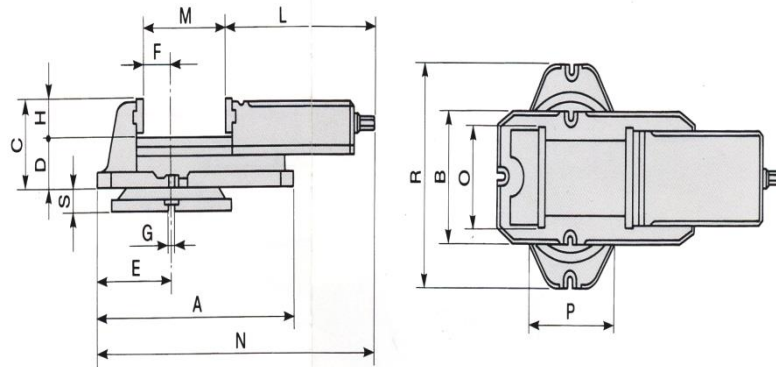

Dimensions en mm																
Type	A	B	C	D	E	F	G	H	L	M	N	O	P	R	S	Poids en kg
TT. 85	252	107	70	42	95	33	14H7	28	199	85	346	85	145	176	24	9,5
TT. 100	276	126	76	45	92	30	14H7	31	228	100	390	100	174	204	28	11,5
TT. 120	318	156	87	50	113	45	14H7	37	271	120	459	120	200	232	32	17
TT. 150	363	186	96	56	120	50	16H7	40	305	150	526	150	237	275	35	27
TT. 200	444	238	108	58	130	47,5	16H7	50	387	200	670	200	295	340	35	47

Utilisation :

- Perçage
- Fraisage

Exécution :

- Corps en fonte G250 stabilisée
- Indéformable, surbaissé.
- Vis et filière en acier traité.
- Mors en acier trempé, rectifiés et interchangeables.
- Fourni avec manivelle de blocage.
- Option : base tournante graduée.